

TARSUS



-

TARSUS 888



TARSUS

TARSUS

TARSUS
(TARSUS 885, TARSUS 888),

TARSUS.

TARSUS

TARSUS

TARSUS –



Perkins()

ROPS/FOPS



TARSUS 888

PERKINS 1104D-44TA

	III
	PERKINS 1104D-44TA
	4
	74.5 / 100
	2.200 /
	4,4
	105 127
	4
	410 / 1400 /

	12 / 165
	3

Carraro ()
2WD 4WD.

	Carraro

Скорость движения

1- (/)	5,80/5,80 /
2- (/)	9,60/9,60 /
3- (/)	21,20/21,20 /
4- ()	40,00 /

Тип	Гидравлические жидкоохлаждаемые многодисковые тормоза

	4

()	4 4	4 4 4
	8 375	5 850
	10 050	5 620

	9750
--	------

	90+64 /
	220

Carraro.
(AWD)

AWD

AWD

52°

16°

Ковш погрузчика

	1,2 ³
	62,0 / 7850
	81,5 / 8310
	2 400
	3 725

Обратная лопата

	63,09 / 6433
()	
	31,8 / 3244
	22,4 / 2285

	16,9 - 28
	16,9 - 28

Объемы используемых жидкостей

	13
	25
	140
	75
	130
	11.5
	16
	0,4

TARSUS 888

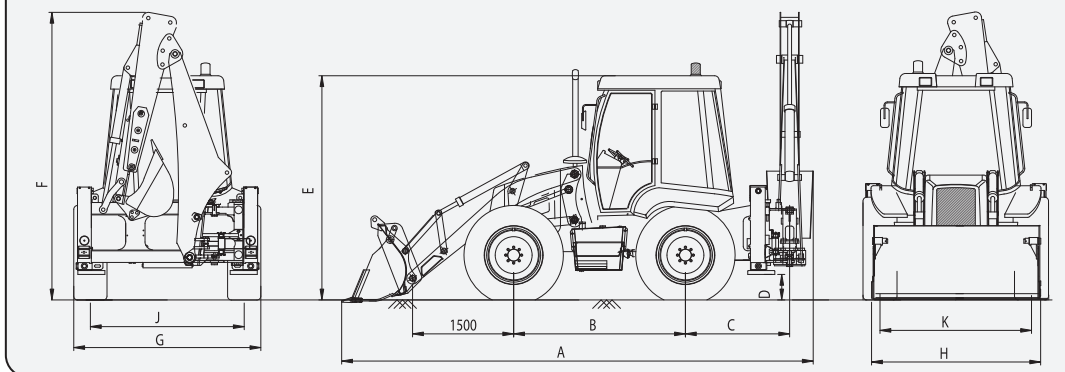

A - Габаритная длина с ковшем	6375 мм
B - Колесная база	2230 мм
C -	1355 мм
D - Минимальный дорожный просвет	400 мм
E - Высота кабины	2950 мм

F - Максимальная высота погрузчика	3880 мм
G - Габаритная ширина погрузчика	2400 мм
-	2400 мм
J - Колея по задним шинам	1950 мм
K - Колея по передним шинам	1950 мм

TARSUS 888

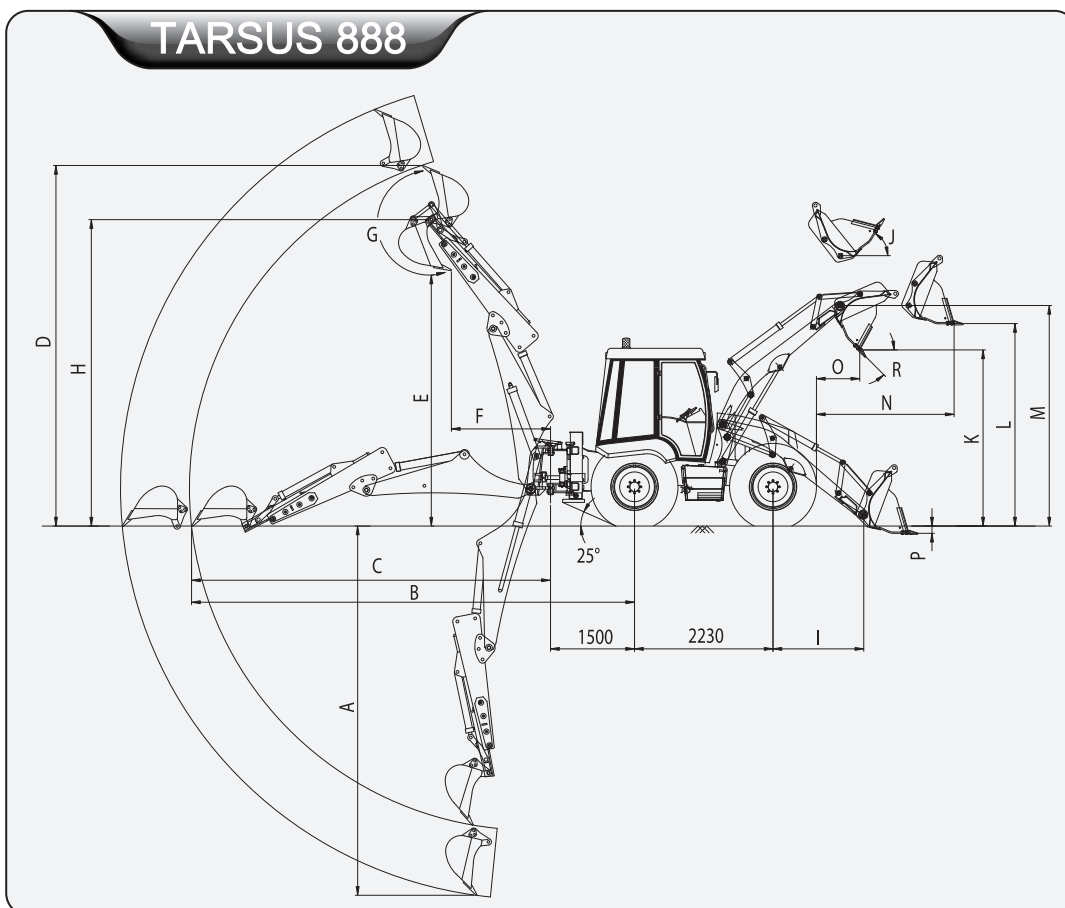

Обратная лопата погрузчика

	Сложена	Выпущена
A - Максимальная глубина копания	4600 мм	5800 мм
B -	7000 мм	8100 мм
C -	5700 мм	6800 мм
D - Максимальная высота копания	5600 мм	6450 мм
E - Максимальная высота разгрузки	3850 мм	4700 мм
F -	1800 мм	2650 мм
G - Угол поворота ковша	200,4°	200,4°
-	4750 мм	5550 мм

I - Расстояние между осью шарнира и центром передней оси	1550 мм
J -	59,2°
K - Высота разгрузки	2865 мм
L -	3450 мм
M - Высота до верхнего шарнира	3600 мм
N - Максимальная дальность разгрузки	1620 мм
O - Минимальная дальность разгрузки	600 мм
P -	117 мм
R - Угол разгрузки ковша	45°

ОБОРУДОВАНИЕ

Стандартное оборудование

			ROPS/ FOPS
• "6 1"	•		•
•	•	12 , 165	•
• (885, 888)	•	(4 .) (4 .)	•
• (885, 888)	•		•
•	•		•
• (885, 888)	•		• (-1) -2,
•	•		•
•	•	75	•
• (600)	•		•
•	•		• ()
•	•		• 4 4 ():
• (885, 888)	•		•
•	•		•
•	•		•
•	•		•
•	•		•
•	•	4WD	•
•	•		•
•	•	40 / ()	• CD/ 3
•	•	(885, 888)	•

Дополнительное оборудование*

- Электрогидравлическая система гашения колебаний (EHSS)
- Дополнительные передние гидравлические линии
- Кондиционер
- Предпусковой подогреватель топлива
- Система с закрытым центром и функцией измерения нагрузки с переменной производительностью.
- -
- (883)



TARSUS

TARSUS

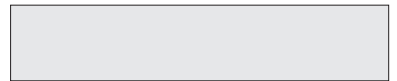
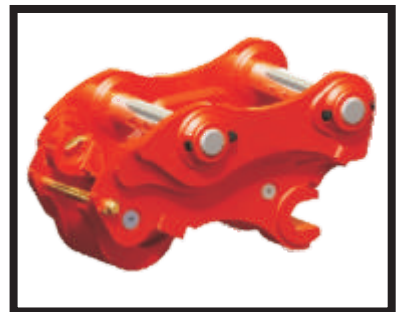
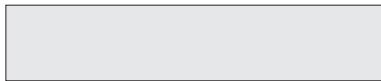
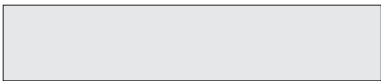
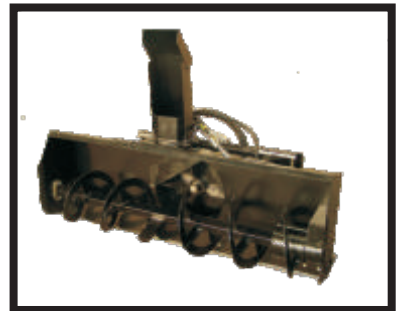
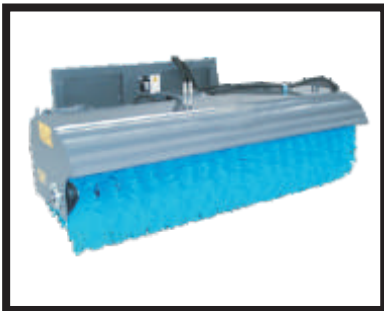

- На иллюстрациях машины может быть изображено дополнительное оборудование, устанавливаемое по заказу, или может отсутствовать стандартное оборудование.
- Производитель оставляет за собой право внесения изменений в вышеприведенные спецификации без предупреждения.

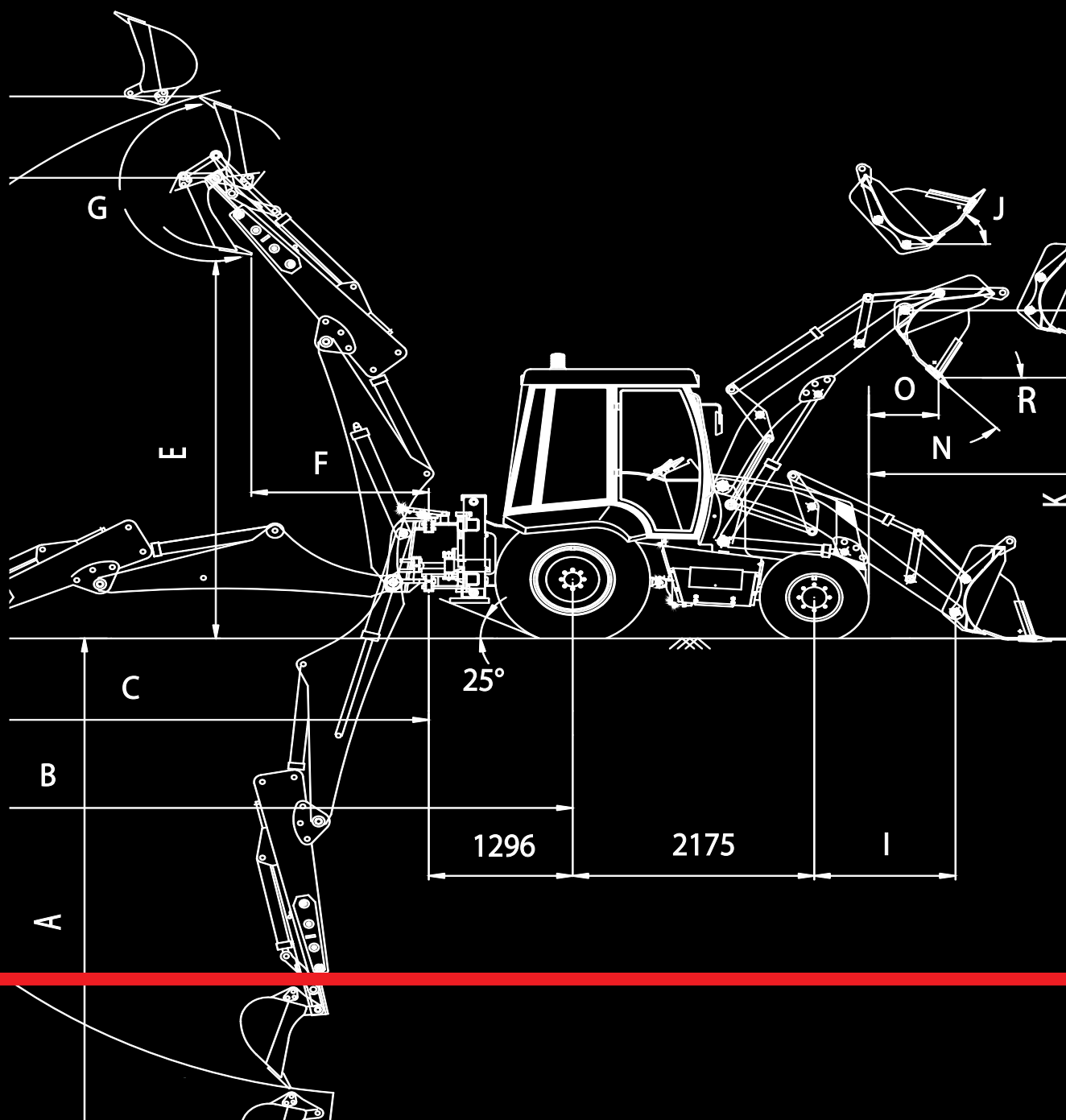

Дистрибьютор экскаваторов-погрузчиков
TARSUS на территории Украины:

ООО "ТД "АРМАДА ЛТД"

Днепропетровская обл., г. Подгородное,
ул. Шоссейная, 48

(056) 790-15-87

armada@armada.org.ua