



42,3 t



40 m



38 m



55 m

# Small, light and full of power

## LTR 1040

### Teleskop-Raupenkran

Telescopic crawler crane

Grue télescopique sur chenilles

Gru telescopica cingolata

Grúa telescópica sobre cadenas

Телескопический гусеничный кран

# LIEBHERR

Mobile and crawler cranes

# NEW



# Technische Daten

Technical data • Caractéristiques technique • Dati tecnici • Datos técnicos • Технические данные

<b>Maße</b>	
Dimensions • Encombrement • Dimensioni • Dimensiones • Габариты крана .....	3
<b>Teleskop-Raupenkran</b>	
Telescopic crawler crane • Grue télescopique sur chenilles • Gru telescopica cingolata Grúa telescópica sobre cadenas • Телескопический гусеничный кран .....	4-5
<b>Krandaten</b>	
Crane data • Dates de la grue • Dati gru • Características • Технические характеристики крана .....	6
<b>Transportplan</b>	
Transportation plan • Plan de transport • Piano di trasporto • Esquema de transporte • Транспортна .....	7
<b>Maße, Ausstattung, Gewichte</b>	
Dimensions, Equipment, Weights • Encombrement, Equipement, Vitesses • Dimensioni, Equipaggiamento, Velocità Dimensiones, Equipamiento, Velocidades • Габариты крана, Оснащение, Скорости .....	7
<b>Auslegersysteme</b>	
Boom/jib combinations • Configurations de flèche • Sistema braccio • Sistemas de pluma • Стреловые системы .....	8
<b>T</b> .....	9-11
<b>TK</b> .....	12-17
<b>Ausstattung</b>	
Equipment • Equipement • Equipaggiamento • Equipamiento • Оборудование .....	18-23
<b>Symbolerklärung</b>	
Description of symbols • Explication des symboles • Legenda simboli Descripción de los símbolos • Объяснение символов .....	24
<b>Anmerkungen</b>	
Remarks • Remarques • Note • Observaciones • Примечани .....	25

# Maße

Dimensions · Encombrement · Dimensioni · Dimensiones · Габариты крана

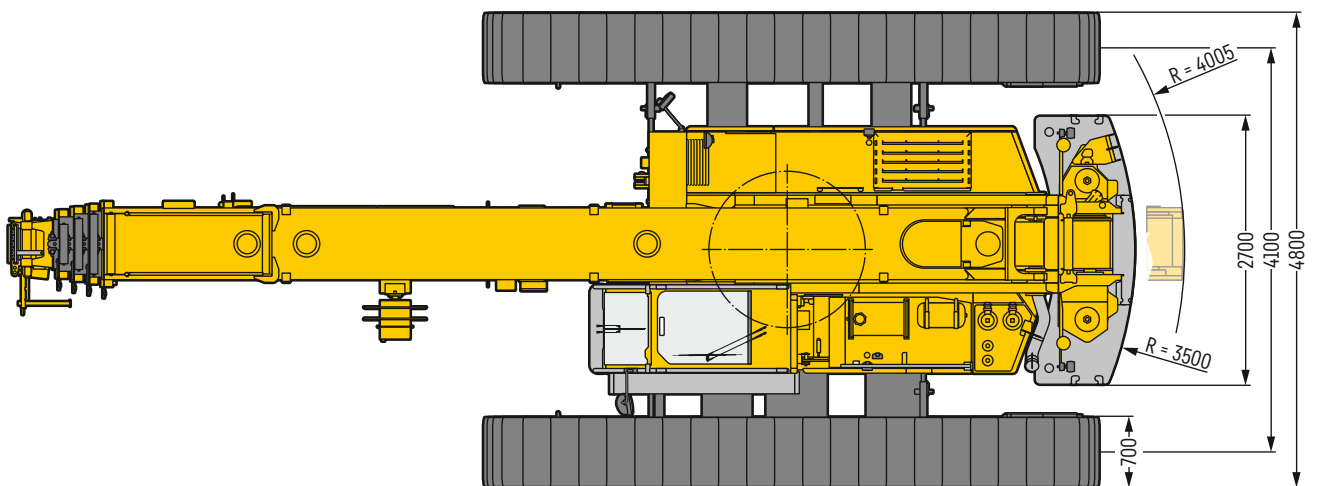
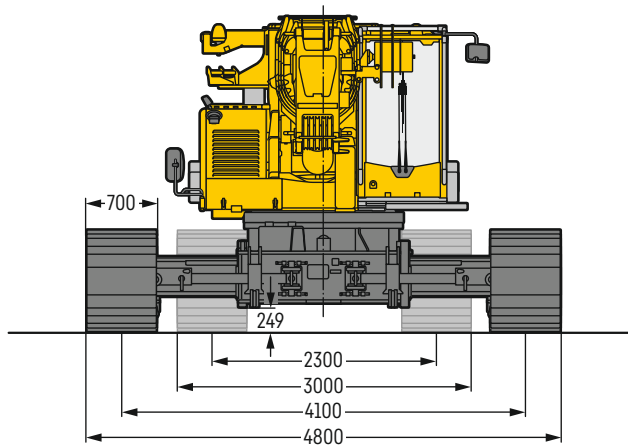
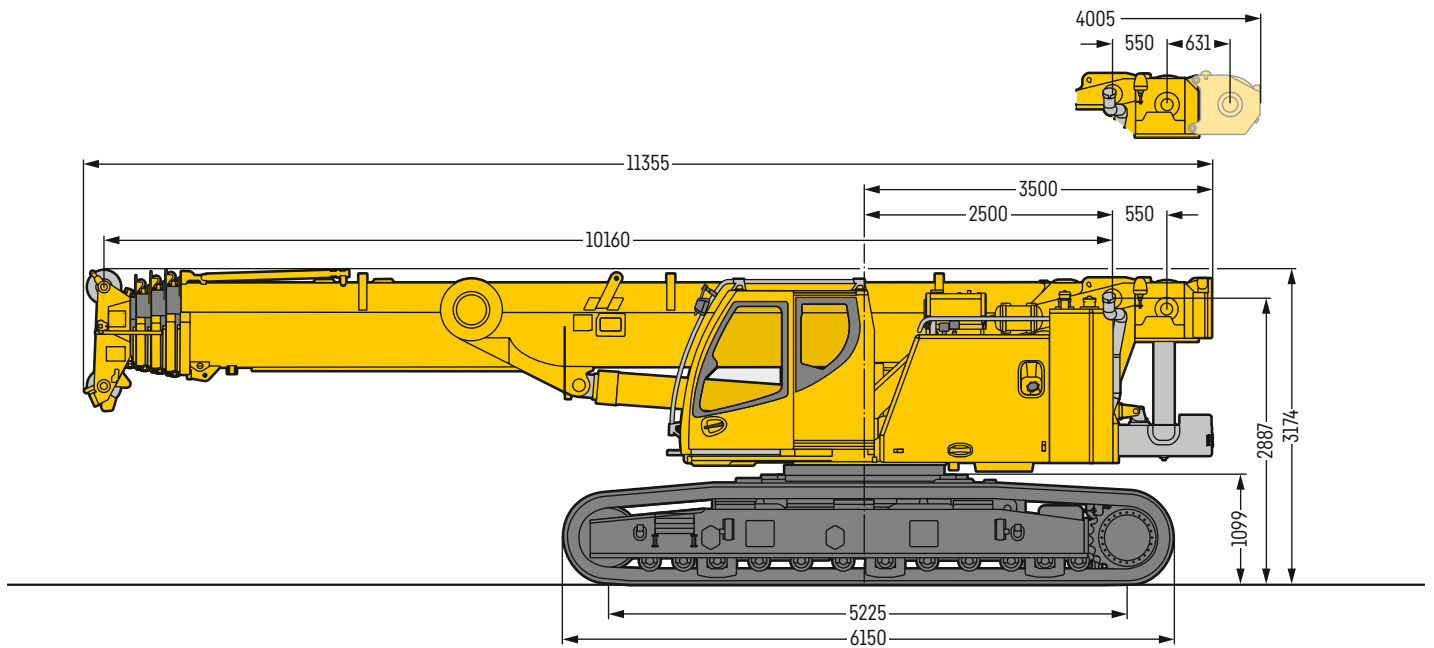

S3458

# LTR 1040



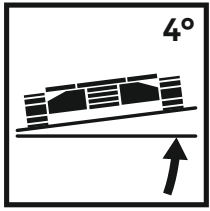

**Tabellen für Geländeneigungen bis maximal 4°**

Tables for terrain inclines up to maximum 4°

Tableaux pour les inclinaisons du terrain jusqu'à 4° max.

Tabella per pendenze suolo fino a max 4°

Tablas para inclinaciones del terreno hasta un máximo de 4°

Таблицы для уклона местности до макс. 4°

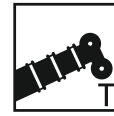

40 m

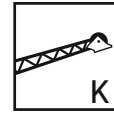

9,5 m - 16 m



2,5 m

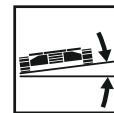

max. 4°



5,6 t

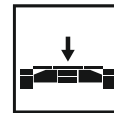





0 t











# Krانداتن

Crane data · Dates de la grue · Dati gru · Características · Технические характеристики крана

	<b>Gesamte Vortriebskraft</b> · Total driving force · Puissance propulsive totale Potenza trazione totale · Fuerza de traslación · Общее тяговое усилие	410 kN
	<b>Gesamtgewicht mit 5,6 t Gegengewicht, Hakenflasche 3 Rollen</b> Total weight with 5.6 t counterweight, 3-sheave hook block Poids total avec contrepoids de 5,6 t, moufle à crochet à 3 poulies Peso complessivo con 5,6 t contrappeso, bozzello 3 pulegge Peso total con 5,6 t de contrapeso, pasteca de 3 poleas Общий вес с противовесом 5,6 т, крюковой подвеской с 3-мя роликами	43,5 t
	<b>Mittlere Bodenpressung bei 43,5 t Gesamtgewicht und 700 mm Bodenplatten</b> Average ground pressure at 43.5 t total weight and with 700 mm track pads Pression au sol moyenne pour un poids total de 43,5 t et des tuiles de 700 mm Pressione media senza con peso complessivo 43,5 t e piastre cingoli 700 m Media de presión sobre suelo, equipada con 43,5 t de peso total y tejas de 700 mm Среднее давление на грунт при общем весе 43,5 т и с траками 700 мм	5,9 t/m <sup>2</sup>
	<b>Fahrgeschwindigkeiten</b> · Travel speeds · Vitesses de translation Velocità di trasferimento · Velocidades de traslación · Скорости хода	0 – 3 km/h
	<b>Max. zulässige Steigfähigkeit</b> · Max. permissible gradability · Pente admissible maxi. Mass. pendenza · Ascenso fiable máx. · Макс. допустимая крутизна преодолеваемого подъема	46 %





## Kranoberwagen

Crane superstructure · Partie tournante · Torretta · Superestructura · Поворотная часть

				
	0 – 111 m/min für einfachen Strang · single line · au brin simple per tiro diretto · a tiro directo · при однократной запасовке	15 mm	220 m	45 kN
	0 – 111 m/min für einfachen Strang · single line · au brin simple per tiro diretto · a tiro directo · при однократной запасовке	15 mm	220 m	45 kN
	0 – 1,7 min <sup>-1</sup> · об/мин			
	<b>ca. 55 s bis 84° Auslegerstellung</b> · approx. 55 seconds to reach 84° boom angle env. 55 s jusqu'à 84° · circa 55 secondi fino ad un'angolazione del braccio di 84° aprox. 55 segundos hasta 84° de inclinación de pluma · ок. 55 сек. до выставления стрелы на 84°			
	<b>ca. 240 s für Auslegerlänge 10,2 m – 40 m</b> · approx. 240 seconds for boom extension from 10.2 m – 40 m env. 240 s pour passer de 10,2 m – 40 m · ca. 240 secondi per passare dalla lunghezza del braccio di 10,2 m – 40 m aprox. 240 segundos para telescopar la pluma de 10,2 m – 40 m · ок. 240 сек. до выдвижения от 10,2 м до 40 м			

## Hakenflasche

Hook block · Moufles à crochet · Bozzello · Pastecas · Крюковые подвески

			
42,3 t	5	11	400 kg
30,2 t	3	7	280 kg
13,3 t	1	3	195 kg
4,5 t	-	1	75 kg

# Transportplan

Transportation plan · Plan de transport · Piano di trasporto · Esquema de transporte · Транспортна

**38,5 t**

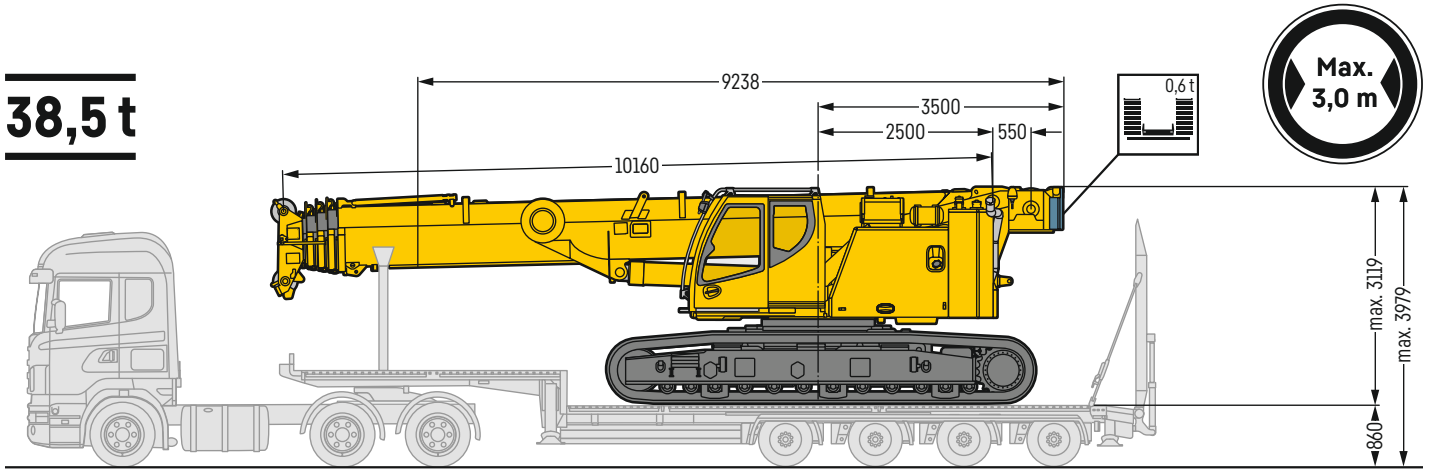

S3461

**43,5 t**

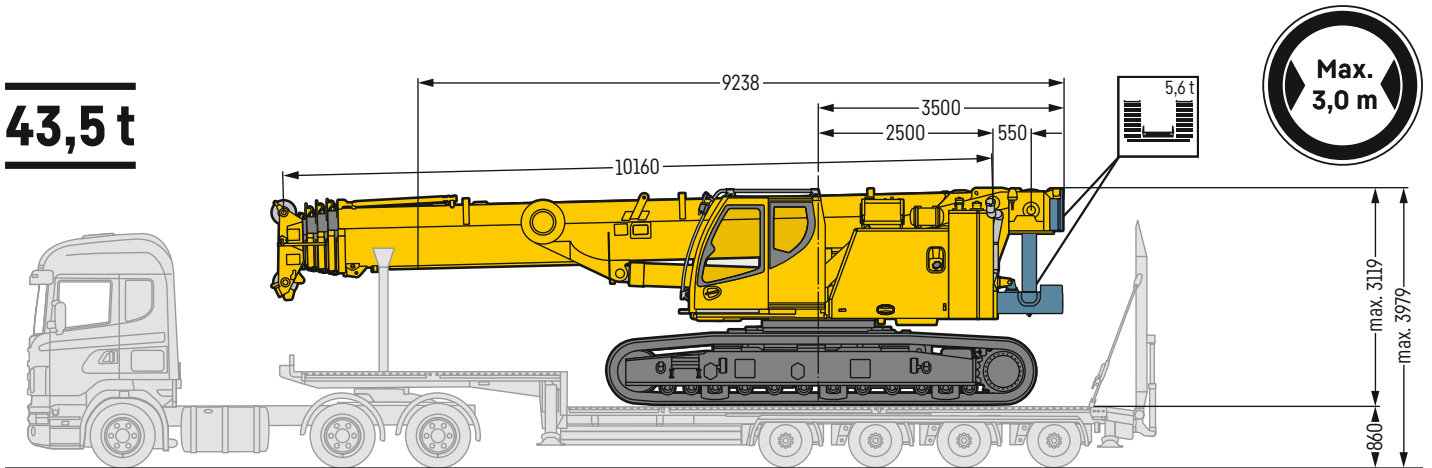

S3457

**5 t**

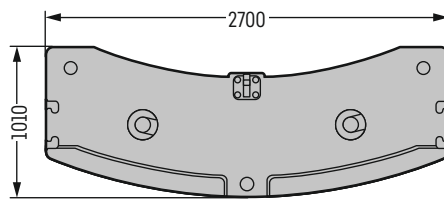
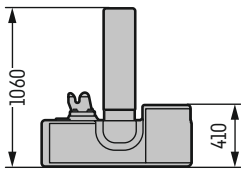

**0,6 t**

Winde 2 ohne Seil · Winch 2 without rope  
Treuil 2 sans câble · Argano 2, senza fune  
Cabrestante 2 sin el cable · Лебедка 2 без каната

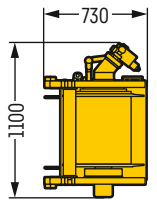
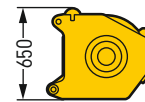

**1 t**

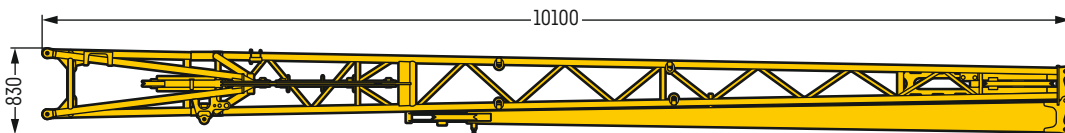
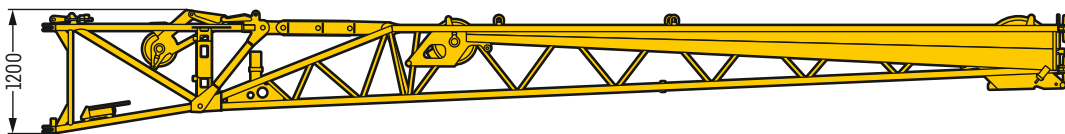

**0,3 t**

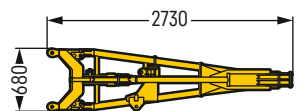

S3465

# Auslegersysteme

Boom/jib combinations · Configurations de flèche · Sistema braccio · Sistemas de pluma · Стреловые системы

**T** **Teleskopausleger** · Telescopic boom · Flèche télescopique · Braccio telescopico · Pluma telescópica · Телескопическая стрела

**K** **Mechanisch verstellbare Klappspitze** · Mechanically adjustable folding jib  
Pointe pliante réglable mécaniquement · Falcone ripiegabile a regolazione meccanica  
Plumín abatible de ajuste mecánico · Гусек с функцией ручной регулировки

**K** **Montagespitze** · Assembly jib · Flechette de montage · Falconcino da montaggi  
Plumín de montaje · Монтажный удлинитель стрелы



S3466



# Hubhöhen

T

Lifting heights • Hauteurs de levage • Altezze di sollevamento • Alturas de elevación • Высота подъема

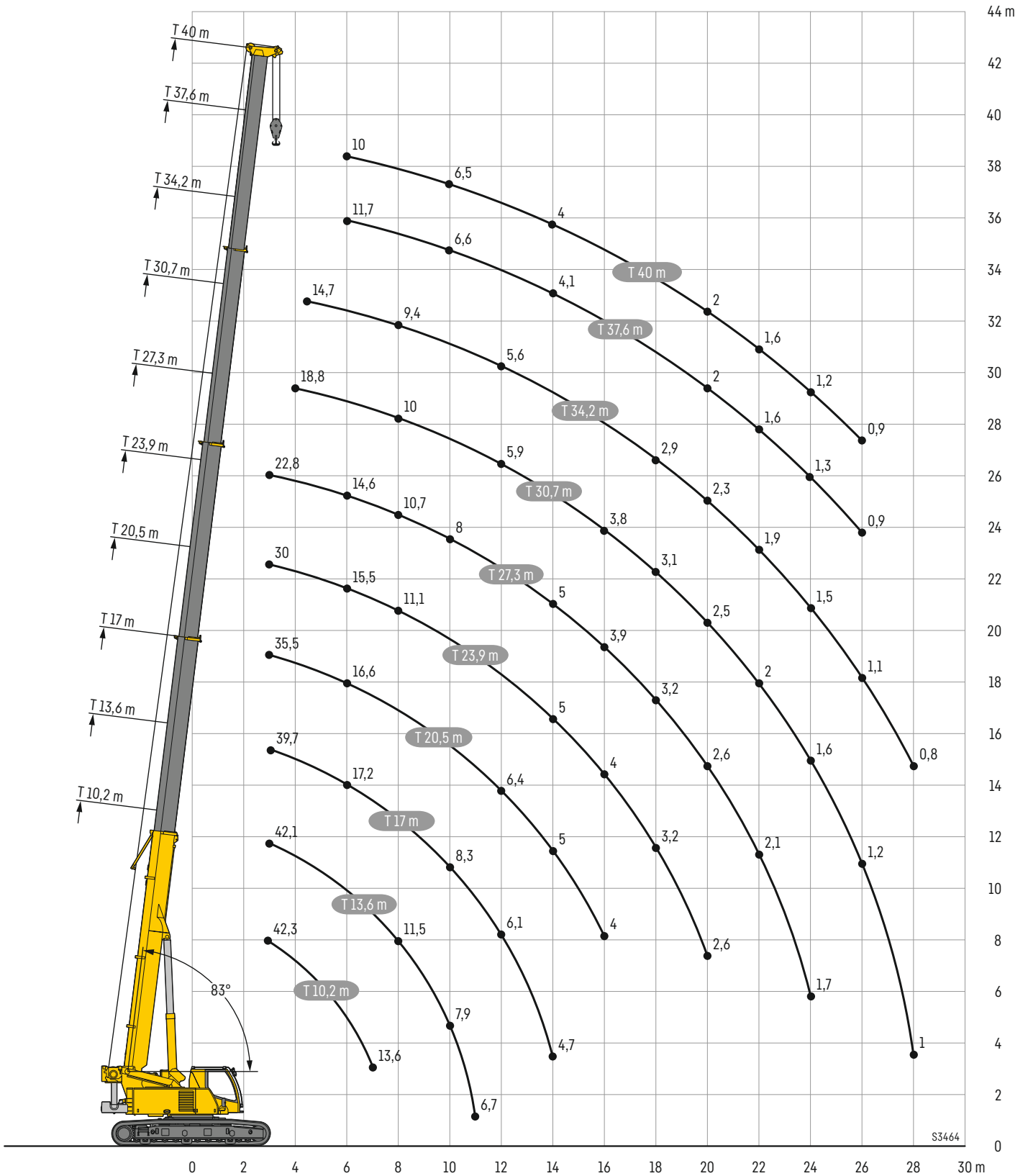

# Traglasten

T

Lifting capacities • Forces de levage • Portate • Tablas de carga • Грузоподъемность

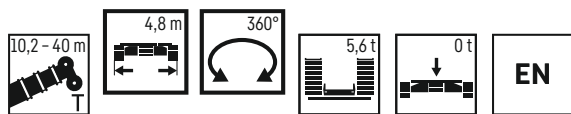

	10,2 m	13,6 m	17 m	20,5 m	23,9 m	27,3 m	30,7 m	34,2 m	37,6 m	40 m	
3	42,3	42,1	39,7	35,5	30	22,8					3
3,5	41	36,9	32,7	30,3	27,8	23,3					3,5
4	34,3	31,2	28,9	26,3	23,9	22,2	18,8				4
4,5	28,7	26,8	25	22,9	21,4	19,8	17,9	14,7			4,5
5	24,6	23,2	21,8	20,1	19,2	17,7	16,5	14,7			5
6	17,9	18,1	17,2	16,6	15,5	14,6	13,9	13	11,7	10	6
7	13,6	14,3	14,2	13,8	13	12,5	11,7	11	10,3	9,8	7
8		11,5	11,8	11,6	11,1	10,7	10	9,4	8,8	8,6	8
9		9,4	9,8	10	9,6	9,2	8,7	8,2	7,6	7,4	9
10		7,9	8,3	8,6	8,4	8	7,6	7,1	6,6	6,5	10
11		6,7	7,1	7,4	7,3	7,1	6,7	6,3	5,8	5,7	11
12			6,1	6,4	6,4	6,3	5,9	5,6	5,2	5	12
14			4,7	5	5	5	4,7	4,4	4,1	4	14
16				4	4	3,9	3,8	3,6	3,2	3,2	16
18					3,2	3,2	3,1	2,9	2,6	2,5	18
20					2,6	2,6	2,5	2,3	2	2	20
22						2,1	2	1,9	1,6	1,6	22
24						1,7	1,6	1,5	1,3	1,2	24
26							1,2	1,1	0,9	0,9	26
28							1	0,8			28

maxt\_201\_00033\_00\_000

# Traglasten

T

Lifting capacities • Forces de levage • Portate • Tablas de carga • Грузоподъемность



	10,2 m	13,6 m	17 m	20,5 m	23,9 m	27,3 m	30,7 m	34,2 m	37,6 m	40 m	
2	42,3	41,8	39,5	30,5							2
2,5	42,3	42,1	35,3	28,1	23						2,5
3	42,3	42,1	31,9	25,9	21,5	17,7					3
3,5	41,6	38	30,6	24,1	20,2	17,2					3,5
4	35,4	31,7	28,2	22,4	19	16,3	13,9				4
4,5	29,5	27,5	25,4	21	17,9	15,4	13,2	10,9			4,5
5	25,2	23,8	22,3	19,7	16,9	14,7	12,6	11			5
6	18,4	18,5	17,6	17	15,3	13,3	11,6	10,1	8,8		6
7	13,9	14,7	14,5	14,1	13,2	12,2	10,6	9,3	8,1	7,5	7
8		11,7	12,1	11,9	11,3	10,9	9,8	8,6	7,5	7	8
9		9,6	10	10,2	9,8	9,4	8,9	8	7	6,5	9
10		8,1	8,5	8,7	8,5	8,2	7,8	7,3	6,5	6,1	10
11		6,9	7,2	7,5	7,5	7,2	6,8	6,4	6	5,7	11
12			6,3	6,5	6,6	6,4	6,1	5,7	5,3	5,2	12
14			4,8	5,1	5,1	5,1	4,9	4,6	4,2	4,1	14
16				4,1	4,1	4	3,9	3,7	3,3	3,3	16
18					3,3	3,3	3,2	3	2,7	2,6	18
20					2,7	2,7	2,5	2,4	2,1	2,1	20
22						2,2	2	1,9	1,7	1,6	22
24						1,8	1,6	1,5	1,3	1,3	24
26							1,3	1,2	1	1	26
28							1	0,9			28

maxt\_201\_00063\_00\_000

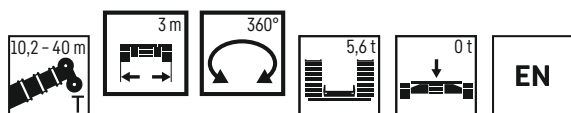

	10,2 m	13,6 m	17 m	20,5 m	23,9 m	27,3 m	30,7 m	34,2 m	37,6 m	40 m	
3	23,4	21,6	19,2	17,1	15,3						3
3,5	19,3	18,2	17	15,6	14,1	12,6					3,5
4	16,3	15,6	14,7	14	12,9	11,4	10,4				4
4,5	13,9	13,5	12,9	12,4	11,6	10,4	9,7	8,8			4,5
5	12,1	11,8	11,4	11	10,4	9,8	9,1	8,5			5
6	9,1	9,4	9,1	8,9	8,5	8,1	7,5	7	6,4	6,2	6
7	7	7,6	7,5	7,4	7,1	6,7	6,3	5,8	5,3	5,2	7
8		6,1	6,2	6,3	6	5,7	5,3	4,9	4,5	4,3	8
9		5	5,3	5,3	5,1	4,9	4,5	4,2	3,8	3,7	9
10		4,1	4,4	4,6	4,4	4,2	3,9	3,6	3,2	3,1	10
11		3,4	3,7	4	3,8	3,6	3,3	3,1	2,7	2,6	11
12			3,2	3,4	3,3	3,2	2,9	2,6	2,3	2,2	12
14			2,3	2,5	2,5	2,4	2,2	1,9	1,6	1,6	14
16				1,9	1,9	1,8	1,6	1,4	1,1	1	16
18					1,4	1,4	1,1	0,9			18
20					1	1	0,7				20

maxt\_201\_00073\_00\_000

# Hubhöhen

# TK 9,5 m

Lifting heights • Hauteurs de levage • Altezze di sollevamento • Alturas de elevación • Высота подъема

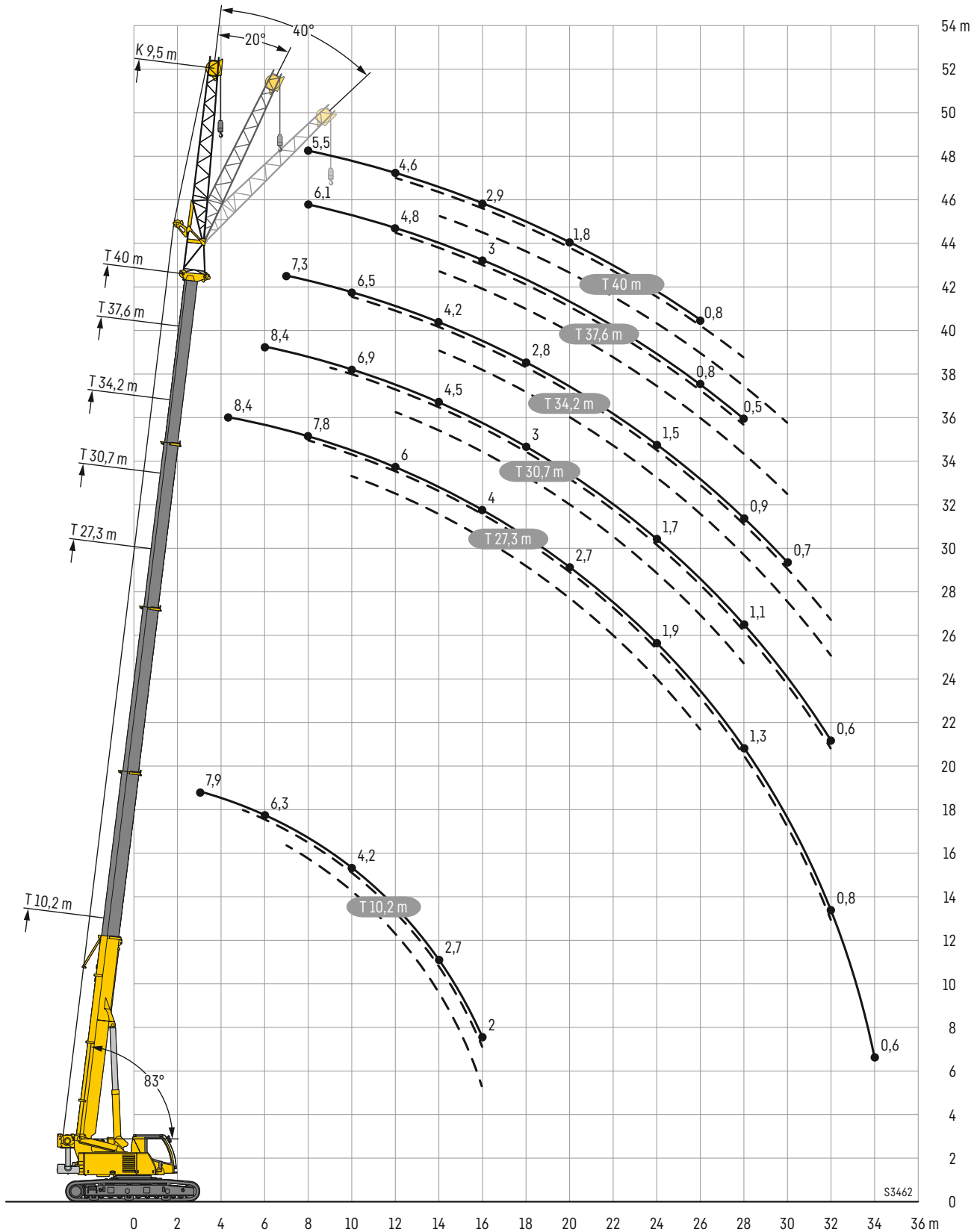

# Traglasten

TK

Lifting capacities • Forces de levage • Portate • Tablas de carga • Грузоподъемность

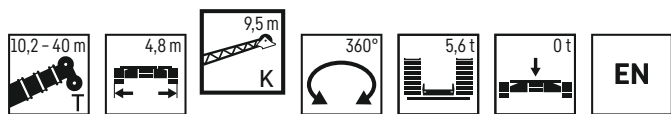

	10,2 m			27,3 m			30,7 m			34,2 m			37,6 m			40 m			
	0°	20°	40°	0°	20°	40°	0°	20°	40°	0°	20°	40°	0°	20°	40°	0°	20°	40°	
3	7,9																		3
3,5	7,7																		3,5
4	7,4																		4
4,5	7,1			8,4															4,5
5	6,8	6,7		8,4															5
6	6,3	6,5		8,4			8,4												6
7	5,7	6,1	5,2	8,1			8,3			7,3									7
8	5,2	5,7	5,2	7,8	6,7		8,1			7,2			6,1			5,5			8
9	4,7	5,3	5,1	7,5	6,7		7,6	6,7		7,1			6,1			5,5			9
10	4,2	4,9	4,9	7,1	6,6	5,2	6,9	6,6		6,5	6,2		5,9			5,4			10
11	3,7	4,4	4,5	6,6	6,5	5,2	6,2	6,3		5,9	6		5,4			5,2			11
12	3,3	3,9	4,2	6	6,1	5,2	5,6	5,8	5,2	5,2	5,6		4,8	5,3		4,6	5		12
14	2,7	3,3	3,4	4,9	5,2	5,1	4,5	4,9	5	4,2	4,6	4,9	3,8	4,2	4,6	3,7	4,1	4,5	14
16	2	2,4	2,3	4	4,3	4,6	3,7	4	4,3	3,4	3,8	4,1	3	3,4	3,7	2,9	3,3	3,6	16
18				3,3	3,5	3,7	3	3,3	3,6	2,8	3,1	3,3	2,4	2,7	3	2,3	2,7	3	18
20				2,7	2,9	3,1	2,5	2,7	3	2,2	2,5	2,7	1,9	2,2	2,5	1,8	2,1	2,4	20
22				2,2	2,4	2,5	2,1	2,3	2,4	1,8	2,1	2,3	1,5	1,8	2	1,4	1,7	1,9	22
24				1,9	2	2,1	1,7	1,9	2	1,5	1,7	1,8	1,1	1,4	1,6	1,1	1,3	1,5	24
26				1,5	1,7	1,8	1,4	1,5	1,6	1,2	1,3	1,5	0,8	1,1	1,2	0,8	1	1,2	26
28				1,3	1,4		1,1	1,2	1,3	0,9	1,1	1,2	0,5	0,8	0,9		0,7	0,9	28
30				1	1,1		0,8	0,9		0,7	0,8	0,9			0,6			0,6	30
32				0,8	0,9		0,6	0,7			0,6	0,6							32
34				0,6															34

maxt\_201\_00153\_01\_001

# Hubhöhen

# TK 16 m

Lifting heights • Hauteurs de levage • Altezze di sollevamento • Alturas de elevación • Высота подъема

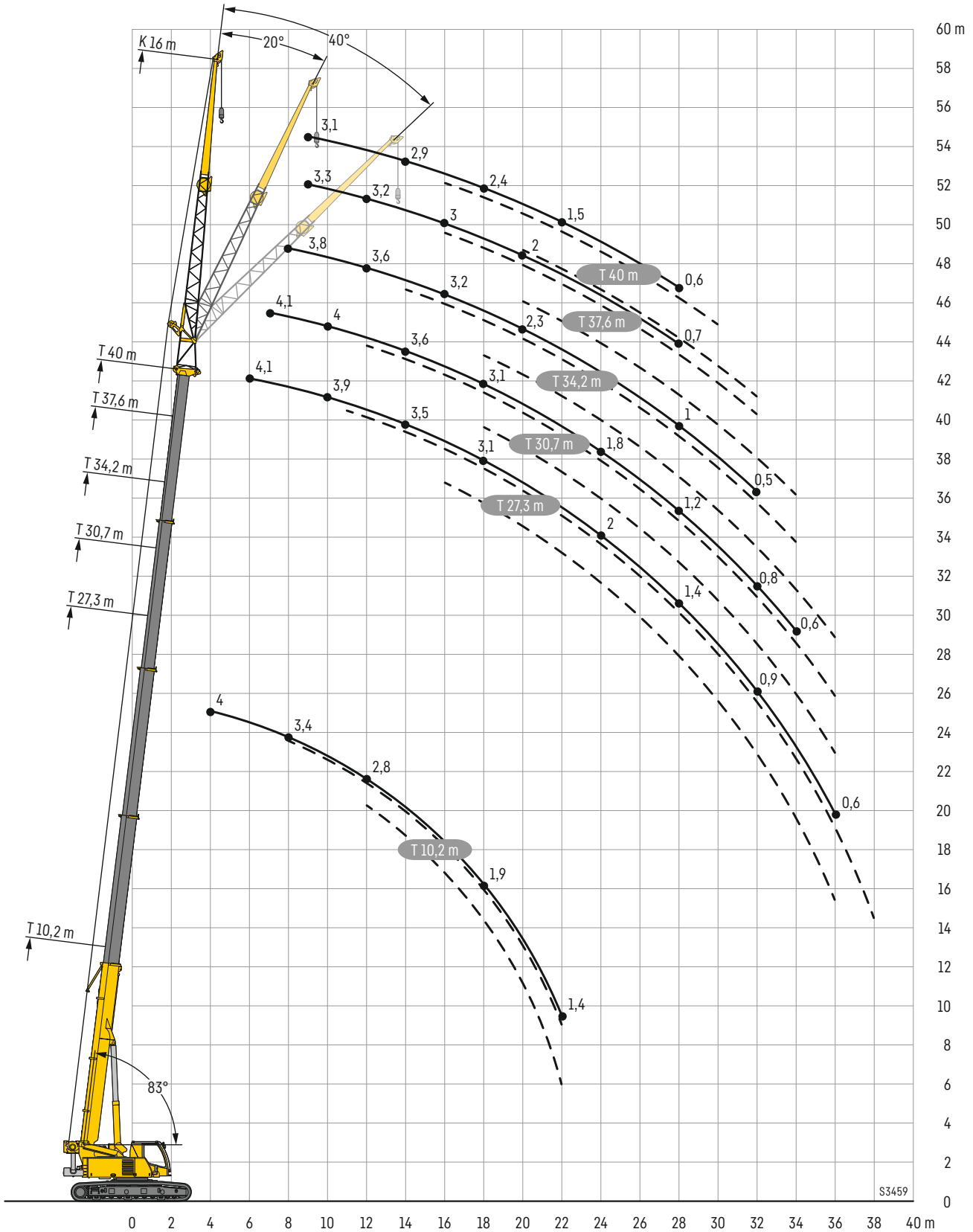

# Traglasten

TK

Lifting capacities • Forces de levage • Portate • Tablas de carga • Грузоподъемность

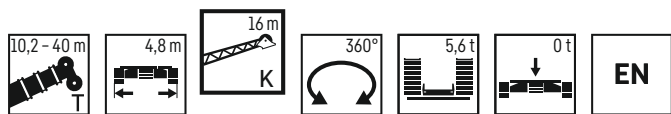

	10,2 m			27,3 m			30,7 m			34,2 m			37,6 m			40 m			
	16 m																		
	0°	20°	40°	0°	20°	40°	0°	20°	40°	0°	20°	40°	0°	20°	40°	0°	20°	40°	
4	4																		4
4,5	4																		4,5
5	3,9																		5
6	3,7			4,1															6
7	3,5			4,1			4,1												7
8	3,4	3,2		4,1			4,1			3,8									8
9	3,2	3,1		4			4			3,7			3,3			3,1			9
10	3,1	3		3,9			4			3,7			3,3			3			10
11	2,9	2,9		3,8	3,3		3,9			3,6			3,2			3			11
12	2,8	2,8	2,2	3,7	3,2		3,8	3,2		3,6			3,2			3			12
14	2,5	2,6	2,1	3,5	3		3,6	3,1		3,5	3		3,1			2,9			14
16	2,3	2,4	2,1	3,2	2,9	2,2	3,4	2,9		3,2	2,8		3	2,7		2,9	2,6		16
18	1,9	2,2	2	3,1	2,8	2,2	3,1	2,8	2,2	2,8	2,7	2,2	2,5	2,6		2,4	2,5		18
20	1,7	2	1,9	2,8	2,7	2,1	2,6	2,7	2,1	2,3	2,6	2,2	2	2,5	2,2	1,9	2,4	2,2	20
22	1,4	1,8	1,7	2,4	2,5	2,1	2,1	2,5	2,1	1,9	2,3	2,1	1,6	2	2,1	1,5	2	2,2	22
24				2	2,3	2,1	1,8	2,1	2,1	1,5	1,9	2,1	1,3	1,7	2	1,2	1,6	2	24
26				1,7	1,9	2	1,5	1,8	2	1,3	1,6	1,9	1	1,3	1,7	0,9	1,3	1,6	26
28				1,4	1,6	1,8	1,2	1,5	1,7	1	1,3	1,5	0,7	1	1,3	0,6	1	1,3	28
30				1,2	1,4	1,5	1	1,2	1,4	0,8	1	1,3		0,8	1		0,7	1	30
32				0,9	1,1	1,2	0,8	1	1,1	0,5	0,8	1		0,5	0,8		0,7		32
34				0,8	0,9	1	0,6	0,8	0,9		0,6	0,8			0,5				34
36				0,6	0,7	0,7		0,6	0,7			0,5							36
38					0,5														38

maxt\_201\_00213\_01\_001





# Traglasten

TK

Lifting capacities • Forces de levage • Portate • Tablas de carga • Грузоподъемность

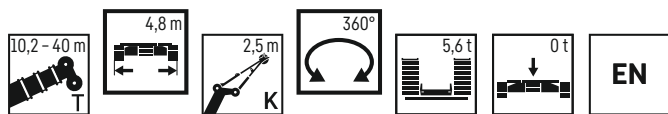

	2,5 m										
	10,2 m	13,6 m	17 m	20,5 m	23,9 m	27,3 m	30,7 m	34,2 m	37,6 m	40 m	
3	17,7	17,7									3
3,5	17,7	17,7	17,7								3,5
4	17,7	17,7	17,7	17,7	17,7						4
4,5	17,7	17,7	17,7	17,7	17,7						4,5
5	17,7	17,7	17,7	17,7	17,7	16,9					5
6	17,2	17,6	17	15,8	15,2	14,1	13,2				6
7	14,7	14,6	14	13,3	12,7	11,8	11,3	10,7			7
8	11,7	12	11,8	11,5	10,9	10,4	9,8	9,3	8,6	8,2	8
9	9,6	9,9	10,1	9,9	9,4	9	8,5	8	7,5	7,3	9
10	8	8,4	8,6	8,7	8,3	7,9	7,5	7	6,5	6,4	10
11		7,2	7,4	7,6	7,3	7	6,6	6,2	5,7	5,6	11
12		6,2	6,4	6,6	6,5	6,2	5,8	5,5	5	5	12
14			4,9	5,1	5,1	5	4,7	4,4	4	3,9	14
16			3,9	4,1	4	3,9	3,8	3,5	3,1	3,1	16
18				3,3	3,3	3,2	3,1	2,8	2,5	2,5	18
20				2,7	2,6	2,6	2,5	2,3	1,9	1,9	20
22					2,1	2,1	2	1,8	1,5	1,5	22
24						1,7	1,6	1,4	1,1	1,1	24
26						1,4	1,2	1,1	0,8	0,8	26
28							0,9	0,8			28
30							0,7				30

maxt\_201\_00093\_00\_000

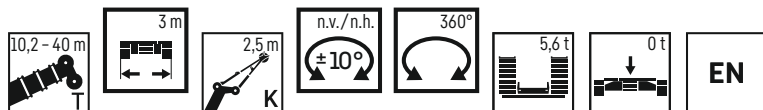

	10,2 m		13,6 m		17 m		20,5 m		23,9 m		27,3 m		30,7 m		34,2 m		37,6 m		40 m		
	±10°	360°	±10°	360°	±10°	360°	±10°	360°	±10°	360°	±10°	360°	±10°	360°	±10°	360°	±10°	360°	±10°	360°	
3	17,7	17,7	17,7	17,7																	3
3,5	17,7	17,7	17,7	17,4	17,7	16															3,5
4	17,7	16,4	17,7	15,4	17,7	14,5	17,7	13,4	17,1	12,2											4
4,5	17,7	14,2	17,7	13,5	17,7	12,7	17,7	11,8	16,2	11,1											4,5
5	17,7	12,5	17,7	11,9	17,7	11,3	17,6	10,9	15,3	10,2	13,4	9,2									5
6	17,2	9,9	17,7	9,5	17,3	9,2	15,9	8,9	13,9	8,4	12,2	7,9	10,7	7,4							6
7	15	7,9	15	7,8	14,3	7,6	13,4	7,4	12,7	7	11,3	6,6	9,8	6,2	8,6	5,7					7
8	12	6,3	12,3	6,5	12,1	6,4	11,8	6,3	11,1	5,9	10,4	5,6	9,1	5,2	8	4,8	7	4,4	6,5	4,3	8
9	9,8	5,1	10,2	5,4	10,3	5,4	10,2	5,4	9,6	5,1	9,2	4,8	8,5	4,4	7,5	4,1	6,5	3,7	6,1	3,6	9
10	8,2	4,2	8,6	4,5	8,8	4,6	8,8	4,6	8,4	4,4	8,1	4,1	7,6	3,8	7	3,5	6,1	3,1	5,7	3,1	10
11			7,3	3,8	7,5	3,9	7,7	4	7,4	3,8	7,1	3,6	6,7	3,3	6,3	3	5,7	2,6	5,3	2,6	11
12			6,3	3,2	6,5	3,4	6,7	3,5	6,6	3,3	6,4	3,1	6	2,8	5,6	2,6	5,2	2,2	5	2,2	12
14					5	2,5	5,2	2,7	5,2	2,5	5,1	2,3	4,8	2,1	4,5	1,9	4,1	1,5	4	1,5	14
16					4	1,8	4,2	2	4,1	1,9	4	1,8	3,9	1,5	3,6	1,3	3,2	0,9	3,2	0,9	16
18							3,4	1,5	3,3	1,4	3,3	1,3	3,1	1,1	2,9	0,8	2,6		2,5		18
20							2,8	1,1	2,7	1	2,7	0,9	2,6	0,6	2,4		2		2		20
22									2,2		2,2		2		1,9		1,6		1,6		22
24											1,8		1,6		1,5		1,2		1,2		24
26											1,4		1,3		1,1		0,9		0,9		26
28													1		0,9						28
30													0,7								30

maxt\_201\_00123\_00\_000 - 201\_00133\_00\_000

# Ausstattung

## Raupenfahrwerk

<b>Rahmen</b>	Verwindungssteife Kastenkonstruktion, bestehend aus Raupenmittelteil und zwei Raupenträgern.
<b>Laufwerk</b>	Wartungsfreies Raupenlaufwerk mit 700 mm breiten 3-Steg-Bodenplatten.
<b>Fahrtrieb</b>	Pro Raupenträger ein hydraulischer Fahrtrieb bestehend aus Axialkolben-Verstellmotor, Planetengetriebe mit federbelasteter hydraulisch löfbarer Fahrwerksbremse. Die Raupenkettens sind synchron sowie unabhängig und gegenläufig zueinander steuerbar. Fahrgeschwindigkeit: 0 - 3 km/h.

## Kranoberwagen

<b>Rahmen</b>	Eigengefertigte, gewichtsoptimierte und verwindungssteife Schweißkonstruktion aus hochfestem Feinkorn-Baustahl. Als Verbindungselement zum Raupenfahrwerk dient eine einreihige Kugeldrehverbindung, die unbegrenztes Drehen ermöglicht.
<b>Kranmotor</b>	4-Zylinder-Diesel, Fabrikat Liebherr, wassergekühlt, Leistung 129 kW (175 PS), max. Drehmoment 1231 Nm. Abgasemissionen entsprechend Richtlinie (EU) 2016/1628, EPA/CARB oder ECE-R.96. Kraftstoffbehälter: 450 l.
<b>Krantrieb</b>	Diesel-hydraulisch mit 2 Axialkolben-Verstellpumpen mit Servosteuerung und Leistungsregelung, 1 Zahnrad-Doppelpumpe, offene, geregelte Ölkreisläufe. Hydraulikantrieb in Kompaktbauweise direkt am Dieselmotor angeflanscht, komplettes Antriebsaggregat zur Geräuschdämmung gekapselt.
<b>Steuerung</b>	Elektrische „Load Sensing“ Steuerung, 4 Arbeitsbewegungen gleichzeitig steuerbar, zwei 4fach Handsteuerhebel, selbstzentrierend. Über 2 zweifach ansteuerbare Fußpedale wird das Raupenfahrwerk betätigt. Raupenfahrwerk und Kranoberwagen können gleichzeitig gefahren werden.
<b>Hubwerk</b>	Axialkolben-Konstantmotor, Liebherr-Seilwinde mit eingebautem Planetengetriebe und federbelasteter Haltebremse.
<b>Wippwerk</b>	1 Differentialzylinder mit Sicherheitsrückschlagventilen.
<b>Drehwerk</b>	Axialkolben-Konstantmotor, Planetengetriebe, federbelastete Haltebremse, umschaltbares Drehwerk.
<b>Krankabine</b>	Großes Sichtfeld, Sicherheitsverglasung, Komfortausstattung, Kabine um 20° nach hinten neigbar.
<b>Sicherheitseinrichtungen</b>	LICCON2-Überlastanlage, Testsystem, Hubendbegrenzung, Sicherheitsventile gegen Rohr- und Schlauchbrüche.
<b>Teleskopausleger</b>	Beulsichere und verwindungssteife Konstruktion aus hochfestem Feinkorn-Baustahl mit ovalem Auslegerprofil, 1 Anlenkstück und 4 Teleskopteile. Alle Teleskopteile unabhängig voneinander hydraulisch ausschiebbar. Schnelltakt-Teleskopiersystem „Telematik“. 5 Stahl-Seilrollen. Auslegerlänge: 10,2 m - 40 m.
<b>Ballast</b>	5,6 t
<b>Elektr. Anlage</b>	Moderne Datenbus-Technik, 24 Volt Gleichstrom.

## Zusatzrüstung

<b>K</b>	Montagespitze 2,5 m mit Stahlseilrollen.
<b>K</b>	Einfachklappspitze 9,5 m. Doppelklappspitze 9,5 m - 16 m. Mechanische Verstellung 0°; 20°; 40°.
<b>2. Hubwerk</b>	Für den 2-Hakenbetrieb oder bei Betrieb mit Klappspitze, wenn Haupthubseil eingesichert bleiben soll.
<b>Bodenplatten</b>	700 mm Flachbodenplatten.

Weitere Zusatzrüstung auf Anfrage.

# Equipment

## Crawler travel gear

<b>Frame</b>	Low torsion box construction, consisting of crawler center section and two crawler carriers.
<b>Tracks</b>	Maintenance free crawler tracks with 700 mm wide triple grouser track pads.
<b>Travel drive</b>	Per crawler carrier, a hydraulic travel drive consisting of an axial piston motor, planetary gear with spring-loaded hydraulically-releasable travel brake. The crawler chains can be controlled synchronously as well as independently and counter-rotating. Travel speed: 0 – 3 km/h.

## Crane superstructure

<b>Frame</b>	In-house manufactured, weight optimized and torsion resistant welding construction fabricated from high tensile fine grain steel. As connection element to the crawler chassis serves a single row ball bearing slewing ring which allows for unlimited slewing.
<b>Crane engine</b>	4-cylinder Diesel, make Liebherr, watercooled, output 129 kW (175 h.p.), max. torque 1231 Nm. Exhaust emissions acc. to (EU) 2016/1628, EPA/CARB or ECE-R.96. Fuel reservoir: 450 L.
<b>Crane drive</b>	Diesel-hydraulic, with 2 axial piston variable displacement pumps, with servo-control and capacity control, 1 double gear pump, open controlled oil circuits. Compact hydraulic drive flanged to the Diesel engine. Drive assembly completely enclosed for noise abatement.
<b>Control</b>	Electric "Load Sensing" control, simultaneous operation of 4 working motions, 2 self-centering hand control levers (joy-stick type). The crawler travel gear is operated via the 2 two-way controllable foot pedals. The crawler travel gear and the crane superstructure can be driven simultaneously.
<b>Hoist gear</b>	Axial piston fixed displacement motor, Liebherr hoist drum with integrated planetary gear and spring-loaded static brake.
<b>Luffing gear</b>	1 differential ram with safety check valves.
<b>Slewing gear</b>	Axial piston fixed displacement motor, planetary gear, spring-loaded static brake, slewing gear invertible.
<b>Crane cab</b>	Large screen area, compound glass, comfort furnishing, cabin tiltable 20° to rear.
<b>Safety devices</b>	LICCON2 safe load indicator, test system, hoist limit switches, safety valves against rupture of pipes and hoses.
<b>Telescopic boom</b>	Buckling and torsion resistant design of high-tensile structural steel, oviform boom profile, 1 base section and 4 telescopic sections. All telescopic sections hydraulically-extendable independent of one another. Rapid-cycle telescoping system "Telematik". 5 steel cable pulleys. Boom length: 10.2 m – 40 m.
<b>Counterweight</b>	5.6 t
<b>Electrical system</b>	Modern data bus technique, 24 Volt DC.

## Additional equipment

<b>K</b>	Assembly jib 2.5 m with steel cable pulleys.
<b>K</b>	Single folding jib, 9.5 m. Double swing-away jib 9.5 m – 16 m. Mechanical adjustment 0°; 20°; 40°.
<b>2nd hoist gear</b>	For two-hook operation or for operation with swing-away jib if the hoist rope shall remain reeved.
<b>Track pads</b>	700 mm flat track pads.

Other items of equipment available on request.

# Équipement

## Train de chenilles

<b>Châssis</b>	Construction en caisson indéformable haute résistance, constitué de la partie centrale du train de roulement et de deux longerons.
<b>Train de roulement</b>	Train de roulement sans entretien, muni de tuiles à 3 nervures, de 700 mm de large.
<b>Transmission</b>	Une transmission hydraulique par longeron, comprenant un moteur à cylindrée variable et pistons axiaux, un réducteur planétaire avec frein à ressort et à déblocage hydraulique. Les chaînes sont synchrones, indépendantes et une commande inversée est possible. Vitesse de translation: 0 – 3 km/h.

## Partie tournante

<b>Cadre</b>	Fabrication Liebherr, structure mécano-soudée en acier allégé à haute résistance à grains fins. Une couronne d'orientation à une rangée de billes permettant une rotation illimitée sert d'élément de raccordement au train de chenilles.
<b>Moteur</b>	Moteur diesel, 4 cylindres, fabriqué par Liebherr, à refroidissement par eau, de 129 kW (175 ch), couple max. 1231 Nm. Emissions des gaz d'échappement conformes au directive (EU) 2016/1628, EPA/CARB ou ECE-R.96. Capacité du réservoir de carburant: 450 L.
<b>Entraînement</b>	Diesel hydraulique avec 2 pompes à débit variable à pistons axiaux, servocommande et régulation de la puissance, 1 double pompe à engrenages, circuits hydrauliques ouverts et régulés. Entraînement hydraulique compact, accouplé directement au moteur Diesel, mécanisme d'entraînement total fermé pour une bonne insonorisation.
<b>Direction</b>	Direction électrique «Load Sensing», 4 mouvements de travail dirigeable simultanément, deux leviers de commande à 4 positions et à auto-centrage. Le train de chenilles est actionné par 2 pédales à double commande. Le train de chenilles et la partie tournante de la grue peuvent être déplacés simultanément.
<b>Mécanisme de levage</b>	Moteur à cylindrée constante et à pistons axiaux. Treuil de marque Liebherr équipé d'un engrenage planétaire et d'un frein d'arrêt commandé par ressort.
<b>Mécanisme de relevage</b>	1 vérin différentiel avec soupapes de retenu.
<b>Dispositif de rotation</b>	Moteur à cylindrée constante à pistons axiaux, engrenage planétaire, frein d'arrêt commandé par ressort, mécanisme d'orientation commutable.
<b>Cabine de grue</b>	Large champ de vision, vitrage de sécurité, équipement pour un confort idéal, cabine inclinable de 20° vers l'arrière.
<b>Dispositif de sécurité</b>	Contrôleur de charge LICCON2, système test, fin de course crochet haut, clapets de sécurité en cas de ruptures de flexibles.
<b>Flèche télescopique</b>	Flèche télescopique en acier à haute résistance à grains fins, à profil ovale, 1 élément de base et 4 éléments télescopiques. Tous les éléments télescopiques indépendamment les uns des autres. Système de télescopage séquentiel rapide «Telematik». 5 poulies de câble en acier. Longueur de flèche: 10,2 m – 40 m.
<b>Contrepoids</b>	5,6 t
<b>Installation électrique</b>	Technique moderne de transmission de données par BUS de données. Courant continu 24 Volts.

## Équipement supplémentaire

<b>K</b>	Flechette de montage 2,5 m avec poulies de câble en acier.
<b>K</b>	Flechette pliante simple, longueur 9,5 m. Double flechette pliante 9,5 m – 16 m. Réglage mécanique 0° ; 20° ; 40°.
<b>2ème mécanisme de levage</b>	Pour l'utilisation du deuxième crochet, ou bien pour une utilisation avec flechette pliante lorsque le câble de levage principal rest mouflé.
<b>Tuiles</b>	Tuiles plates de 700 mm.

Autres équipements supplémentaires sur demande.

# Equipaggiamento

## Carro cingolato

<b>Telaio</b>	Costruzione scatolata ad alta rigidità torsionale, costituita da parte un corpo centrale e due cingoli.
<b>Sistema Trazione</b>	Carro cingolato che non necessita di manutenzione con piastre cingoli da 700 mm a tre strati.
<b>Trazione</b>	Trazione idraulica per singolo cingolo consistente in un motore a pistoni assiali, rotismo epicicloidale idraulici con freni idraulici. I cingoli con controllo sincrono ed asincrono. Velocità: 0 - 3 km/h.

## Torretta

<b>Telaio</b>	Produzione Liebherr, struttura di tipo catolato antitorsione in acciaio a grana fine ed elevato grado di snervamento. L'elemento di giunzione tra l'autotelaio e carro cingolato è costituito da una ralla di rotazione che permette una rotazione illimitata sui 360 gradi.
<b>Motore gru</b>	Diesel a 4 cilindri, marca Liebherr, raffreddato ad acqua, potenza 129 kW (175 CV), coppia massima 1231 Nm. Emissioni gas di scarico in base alla direttiva (EU) 2016/1628, EPA/CARB o ECE-R.96. Serbatoio carburante 450 L.
<b>Impianto idraulico</b>	Idraulico diesel con 2 pompe a portata variabile a pistone assiale con servocomando e controllo della potenza, 1 pompa ad ingranaggi doppia, circuiti d'olio di tipo aperti e regolati. Comando idraulico flangiato direttamente sul motore diesel in costruzione compatta, gruppo di propulsione completo incapsulato per l'isolamento acustico.
<b>Comando</b>	„Load Sensing“ elettrico, 4 movimentazioni di lavoro possibili contemporaneamente, due joy-stick a 4 regolazioni, a ritorno automatico in posizione neutra. Spostamento carro cingolato attraverso 2 pedali a doppia regolazione anche simultaneamente alle movimentazione della torretta.
<b>Organo di sollevamento</b>	Motore a cilindrata costante a pistone assiale, tamburo di sollevamento Liebherr con ingranaggio epicicloidale integrato e freno di arresto caricato a molla.
<b>Meccanismo d'inclinazione</b>	1 cilindro differenziale con valvola di non ritorno.
<b>Meccanismo di rotazione</b>	Motore a portata costante a pistone assiale, ingranaggio epicicloidale, freno d'arresto caricato a molla, gruppo rotazione commutabile.
<b>Cabina del gruista</b>	Ampia visuale, vetratura di sicurezza, equipaggiamento confortevole, cabina reclinabile di 20°.
<b>Dispositivi di sicurezza</b>	Limitatore di carico elettronico LICCON2, test system, interruttori fine corsa sollevamento, valvole di sicurezza.
<b>Braccio telescopico</b>	Costruzione contro ammaccature e anti-torsione in acciaio a grana fine con profilo del braccio ovale. 1 elemento base e 4 elementi telescopici. Tutti gli elementi telescopici indipendenti tra loro, estraibili idraulicamente. Sistema di telescopaggio a ritmo rapido "Telematik". 5 pulegge in acciaio. Lunghezza del braccio telescopico: 10,2 m - 40 m.
<b>Zavorra</b>	5,6 t
<b>Impianto elettrico</b>	Moderna tecnica di trasmissione "data bus", corrente continua 24 Volt.

## Equipaggiamento aggiuntivo

<b>K</b>	Falconcino da montaggio 2,5 m con pulegge d'acciaio.
<b>K</b>	Singolo da 9,5 m. Falcone a volata variabile doppio 9,5 m - 16 m. Regolazione meccanica 0°; 20°; 40°.
<b>2° argano</b>	Per l'esercizio a 2 ganci, o per l'esercizio con falcone ribaltabile, se la fune di sollevamento principale deve rimanere infilata.
<b>Piastre cingoli</b>	Piastre cingoli 700 mm.

Altri equipaggiamenti fornibili a richiesta.

# Equipamiento

## Chasis sobre cadenas

<b>Bastidor</b>	Construcción resistente a la torsión, compuesto por una estructura central y dos soportes de cadenas.
<b>Mecanismo de traslación</b>	Tren de rodaje de cadenas libre de mantenimiento, tejas de 700 mm de tres nervios.
<b>Accionamiento de traslación</b>	Por cada soporte de cadenas, accionamiento hidráulico de traslación compuesto de motor de pistones axiales, engranaje planetario con freno de tren de rodaje accionado por muelle y liberable por sistema hidráulico. Las cadenas pueden manejarse sincronizadas o de forma independiente. Velocidad: 0 - 3 km/h.

## Superestructura

<b>Bastidor</b>	Fabricación propia, construcción soldada fabricada en acero estructural de grano fino de alta resistencia, peso óptimo y resistente a la torsión. Unido al chasis mediante una unión giratoria sobre bolas diseñada para un giro ilimitado.
<b>Motor de grúa</b>	Diesel de 4 cilindros, marca Liebherr, refrigerado por agua, potencia 129 kW (175 CV), par de giro máximo 1231 Nm. Según norma (EU) 2016/1628, EPA/CARB o ECE-R.96. Depósito de combustible: 450 L.
<b>Accionamiento de grúa</b>	Diesel-hidráulico con 2 bombas de desplazamiento variable de pistones axiales con servomando y regulación de potencia, 1 bomba dúplex de engranajes, circuitos de aceite abiertos y regulados. Accionamiento hidráulico en ejecución compacta, abridado directamente al motor diesel, equipo motor completo encapsulado para una menoremisión de ruidos.
<b>Mando</b>	Control eléctrico „Load Sensing“, 4 movimientos de trabajo accionables simultáneamente, 2 palancas autocentrantes tipo Joy-stick. Control de tren de tracción operado mediante 2 pedales de doble dirección. El tren de tracción y la superestructura pueden accionarse de forma simultánea.
<b>Cabrestante</b>	Motor de pistones axiales de desplazamiento constante, tambor de cabrestante Liebherr con engranaje planetario incorporado y freno de retención accionado por muelle.
<b>Inclinación pluma</b>	1 cilindro diferencial con valvulas seguridad de retroceso.
<b>Mecanismo de giro</b>	Motor de pistones axiales de desplazamiento constante, engranaje planetario, freno de retención accionado por muelle, giro conectable.
<b>Cabina</b>	Amplio campo de visión, acristalamiento de seguridad, confortable puesto de mando, cabina inclinable 20° hacia atrás.
<b>Dispositivos de seguridad</b>	Limitador de cargas LICCON2, sistema de comprobación, limitador de fin de carrera de elevación, válvulas de seguridad contra la rotura de tuberías y latiguillos.
<b>Pluma telescópica</b>	Construcción de acero de grano fino altamente resistente, seguro contra abolladuras y a prueba de torsión, con perfil de pluma ovalado, 1 tramo base y 4 tramos telescópicos. Todos los tramos telescópicos pueden telescoparse de forma hidráulica e independiente. Sistema de telescopaje de tacto rápido "Telematik". 5 poleas de acero. Longitud de pluma: 10,2 m - 40 m.
<b>Lastre</b>	5,6 t
<b>Sistema eléctrico</b>	Moderna tecnología de bus de datos, 24 voltios de corriente continua.

## Equipamiento adicional/alternativo

<b>K</b>	Plumin de montaje 2,5 m con poleas de acero.
<b>K</b>	Plumin lateral sencillo de 9,5 m de longitud. Plumin lateral doble 9,5 m - 16 m. Ajuste mecánico a 0°, 20°, 40°.
<b>Cabrestante auxiliar</b>	Para operación con dos ganchos o con plumin lateral, en caso de que el cable del cabrestante principal haya de permanecer en reenvío.
<b>Tejas</b>	Tejas planas de 700 mm.

Otro equipamiento bajo pedido.

# Оснащение

## Гусеничный механизм передвижения

Рама	Коробчатая крутильно-жесткая конструкция, состоящая из гусеничной тележки и двух гусеничных движителей.
Ходовой механизм	Не требует техобслуживания, гусеничный ходовой механизм с траками шириной 700 мм, 3 перемычки.
Ходовой привод	На каждом гусеничном движителе с гидравлическим приводом, в состав которого входят аксиально-поршневой регулируемый гидромотор и планетарный редуктор с подпружиненным тормозом с гидравлическим регулированием зазора. Управление гусеницами может происходить как синхронно, так и независимо друг от друга и в противофазе. Скорость перемещения: 0 – 3 км/час.

## Крановая установка

Рама	Оптимизированная по весу, крутильно-жесткая сварная конструкция собственного изготовления из высокопрочной мелкозернистой конструкционной стали. В качестве соединительного элемента с гусеничным механизмом передвижения используется однорядное роликовое опорно-поворотное устройство, обеспечивающее возможность неограниченного поворота.
Двигатель	4-цилиндровый дизельный двигатель Liebherr, с водяным охлаждением, мощность 129 кВт (175 л/с), макс. крутящий момент 1231 Н·м. Выбросы ОГ соответствуют требованиям Директивы (ЕС) 2016/1628, EPA/CARB или ECE-R.96. Топливный бак: 450 л.
Привод крана	Дизель-гидравлический с 2 осевыми поршневыми регулируемыми насосами с сервоуправлением и регулированием мощности, 1 двухсекционный шестеренчатый насос, открытые, регулируемые масляные контуры. Компактный гидравлический привод прифланцован прямо к дизельному двигателю, для шумоизоляции приводной агрегат полностью закрыт в герметичной капсуле.
Система управления	Электроуправление „зависимое от нагрузки“; возможно управление одновременно 4-мя рабочими движениями; два самоцентрирующихся четырехпозиционных коммандо-контроллера. Управление гусеничным механизмом передвижения осуществляется при помощи двух сдвоенных педалей. Гусеничный механизм передвижения и поворотная платформа крана могут двигаться одновременно.
Механизм подъема	Осевой поршневой двигатель фиксированного рабочего объема, тросовая лебедка Liebherr со встроенным планетарным редуктором и подпружиненным стопорным тормозом.
Механизм изменения вылета стрелы	1 дифференциальный цилиндр с предохранительными обратными клапанами.
Поворотный механизм	Осевой поршневой двигатель фиксированного рабочего объема, планетарный редуктор, подпружиненный стопорный тормоз, переключаемый поворотный механизм.
Кабина крана	Большой обзор, защитное остекление безопасным стеклом, комфортное оснащение, кабина отклоняется назад на 20°.
Предохранительные устройства	Система контроля перегрузки LICCON2, система тестирования, концевые ограничители хода, предохранительные клапаны на случай разрыва трубо- и шлангопроводов.
Телескопическая	Устойчивая к вмятинам и жесткая на скручивание конструкция из высокопрочной мелкозернистой конструкционной стали с овальным профилем стрелы, 1 основная секция и 4 телескопические секции. Все телескопические секции с гидравлическим выдвиганием независимо друг от друга. Быстродействующая телескопическая.
Противовес	5,6 т
Электрооборудование	Современная технология шины данных, 24 В постоянного тока.



















## Дополнительное оборудование

К	Монтажный удлинитель 2,5 м со стальными канатными блоками.
К	Односекционный 9,5 м. Двухсекционный откидной удлинитель 9,5 м – 16 м. Механическое перемещение 0°; 20°; 40°.
2. Механизм подъема	Для работы с 2 крюками или откидным удлинителем, если основной грузовой канат должен оставаться запасованным.
Траки	Плоские траки 700 мм.

Другое дополнительное оснащение по запросу.

# Symbolerklärung

Description of symbols • Explication des symboles • Legenda simboli  
 Descripción de los símbolos • Объяснение символов

	<b>Max. Tragkraft</b> Max. capacity Capacité max. Capacità max. Máx. capacidad de carga Макс. грузоподъемность		<b>Hakenflasche/Traglast</b> Hookblock/Capacity Moufle à crochet/Capacité de charge Bozzello/Portata Pasteca/ Capacidad de carga Крюковая подвеска/грузоподъемность
	<b>Max. Hubhöhe</b> Max. hoist height Hauteur de levage max. Altezza di sollevamento max. Altura de elevación máx. Макс. высота подъема		<b>Rollen</b> No. of sheaves Poules Pulegge Poleas Канатных блоков
	<b>Max. Ausladung</b> Max. radius Portée max. Max. raggio di lavoro Radio de trabajo máx. Макс. вылет стрелы		<b>Stränge</b> No. of lines Brins Tratti portanti Reenvios Запасовка
	<b>Vortriebskraft</b> Driving force Puissance propulsive Potenza trazione Fuerza de traslación Общее тяговое усилие		<b>Gewicht</b> Weight Poids Peso Peso Собст. вес
	<b>Gesamtgewicht</b> Total weight Poids total Peso complessivo Peso total Общий вес		<b>stufenlos</b> infinitely variable en continu continuo regulable sin escalonamiento бесступенчато
	<b>Bodenpressung</b> Ground pressure Pression au sol Pressione Presión sobre suelo Среднее давление на грунт		<b>Ausladung</b> Radius Portée Raggio di lavoro Radio de trabajo Вылет стрелы
	<b>Fahrgeschwindigkeit</b> Driving speed Vitesse de translation Velocità su strada Velocidad Скорость передвижения		<b>Teleskopausleger</b> Telescopic boom Flèche télescopique Braccio telescopico Pluma telescópica Телескопическая стрела
	<b>Steigfähigkeit</b> Gradability Aptitude à gravir les pentes Pendenza Capacidad motriz de ascensión Преодолеваемый угол подъема		<b>Breite Raupenfahrwerk</b> Width crawler chassis Largeur du train de chenilles Larghezza carro cingolato Chasis sobre cadenas ancho Ширина гусеничного механизма перемещения
	<b>Seildurchmesser</b> Rope diameter Diamètre Diametro Diámetro Диаметр		<b>Drehwerk / Arbeitsbereich</b> Slewing gear / Working area Mécanisme d'orientation / Plage de travail Rotazione / Raggio di lavoro Mecanismo de giro / Área de trabajo Механизм поворота / Рабочая область
	<b>Seillänge</b> Rope length Longueur du câble Lunghezza fune Longitud cable Длина каната		<b>nach vorne / nach hinten ±10°</b> over front / over rear ±10° en avant / en arrière ±10° sulla parte anteriore / sulla parte posteriore ±10° hacia delante / hacia atrás ±10° вперед / назад ±10°
	<b>Max. Seilzug</b> Max. single line pull Effort au brin maxi. Mass. tiro diretto fune Tiro máx. en cable Макс. тяговое усилие		<b>Gegengewicht</b> Counterweight Contrepoids Contrappeso Contrapeso Противовес
	<b>Hubwerk</b> Hoist gear Treuil de levage Argano Cabrestante Механизм подъема		<b>Zentralballast</b> Central ballast Contrepoids central Zavorra centrale Contrapeso central Центральный балласт
	<b>Drehgeschwindigkeiten</b> Slewing speeds Vitesses d'orientation Velocità di rotazione Velocidades de giro Скорости вращения		<b>Norm</b> Standard Norme Normativa Norma Стандарт
	<b>Auslegerlänge</b> Boom length Longueur de la flèche Lunghezza braccio Longitud de pluma Длина стрелы		<b>Klappspitze</b> Swing away jib Fléchette pliante Falcone Plumin lateral Откидной удлинитель
	<b>Auslegerstellung</b> Boom position Position de la flèche Posizionamento braccio Inclinación de pluma Положение стрелы		<b>Montagespitze</b> Assembly jib Fléchette de montage Falconcino da montaggio Plumin de montage Монтажный удлинитель стрелы



## Anmerkungen

1. Die Traglasttabellen sind berechnet nach EN 13000.
2. Bei der Berechnung der Traglasttabellen ist mindestens eine Windgeschwindigkeit von 9 m/s (33 km/h) und bezüglich der Last eine Windfläche von 1 m<sup>2</sup> pro Tonne Last und ein Windwiderstandsbeiwert der Last von 1,2 berücksichtigt. Beim Heben von Lasten mit großer Windangriffsfläche und/oder hohen Windwiderstandsbeiwerten muss die in den Traglasttabellen angegebene max. Windgeschwindigkeit reduziert werden.
3. Traglasten für Einsatz als Montagekran (entspricht Kraneinstufung nach ISO 4301-1, Krangruppe A1).
4. Die Traglasten sind in Tonnen angegeben.
5. Das Gewicht des Lasthakens bzw. der Hakenflasche ist Teil der Last und ist daher von den Traglasten abzuziehen.
6. Die Ausladungen sind von der Drehmitte aus gemessen.
7. Die angegebenen Längen des Teleskopauslegers sind Maximalwerte und können geringfügig abweichen.
8. Die Traglasten für den Teleskopausleger gelten bei demontierter Klappspitze.
9. Traglaständerungen vorbehalten.
10. Seitenneigung ± 0,3°.
11. Die Daten dieser Broschüre dienen zur allgemeinen Information. Sämtliche Angaben erfolgen ohne Gewähr. Anweisungen zur ordnungsgemäßen Inbetriebnahme des Krans entnehmen Sie bitte der Betriebsanleitung und dem Traglasttabellenbuch.
12. Die Abbildungen enthalten auch Zubehör und Sonderausstattungen, die nicht zum serienmäßigen Lieferumfang gehören.

## Remarques

1. Les tableaux des charges sont calculés selon EN 13000.
2. Une vitesse de vent de 9 m/s (33 km/h) minimum, une surface de prise au vent de 1 m<sup>2</sup> par tonne ainsi qu'un coefficient de résistance au vent de la charge 1,2 sont pris en compte pour le calcul des tableaux de charge. Lorsque des charges ayant une surface de prise au vent et/ou un coefficient de résistance au vent plus élevé(e)s sont levées, la vitesse de vent maximale indiquée dans les tableaux de charge doit être réduite.
3. Forces de levage pour application de grue de montage (correspond à la classification de grues selon ISO 4301-1, groupe de grues A1).
4. Les charges sont indiquées en tonnes.
5. Le poids du crochet de levage resp. de la moufle à crochet est une partie de la charge et doit donc être déduit de la capacité de charge.
6. Les portées sont calculées à partir de l'axe de rotation.
7. Les longueurs indiquées pour la flèche télescopique sont des valeurs maximales et peuvent légèrement varier dans la réalité.
8. Les charges indiquées pour la flèche télescopique sont valables lorsque la fléchette pliante est démontée.
9. Charges données sous réserve de modification.
10. Inclinaison latérale ± 0,3°.
11. Les données de cette brochure sont données à titre informatif. Ces renseignements sont sans garantie. Les consignes relatives à la bonne mise en service de la grue sont disponibles dans le manuel d'utilisation et le manuel de tableaux de charge.
12. Les figures contiennent également des accessoires et des équipements spéciaux non inclus de série dans la livraison.

## Observaciones

1. Las tablas de carga se calculan según EN 13000.
2. En el cálculo de las tablas de carga se ha tenido en cuenta una velocidad del viento mínima de 9 m/s (33 km/h) y con respecto a la carga una superficie expuesta al viento de 1 m<sup>2</sup> por tonelada de carga y un coeficiente de la resistencia del viento de la carga de 1,2. A la hora de elevar cargas con superficies grandes expuestas al viento y/o coeficientes altos de la resistencia al viento hay que reducir las velocidades máx. del viento indicadas en las tablas de cargas.
3. Capacidades de carga para uso como grúa de montaje (de acuerdo con la clasificación de grúas conforme a la norma ISO 4301-1, grupo de grúas A1).
4. Las capacidades de carga se indican en toneladas.
5. El peso del gancho o de la pasteca está incluido en la carga y debe de ser restado de la capacidad de carga.
6. Los radios de trabajo deben de ser medidos desde el centro.
7. Las longitudes indicadas de la pluma son valores máximos y pueden diferir ligeramente.
8. Las capacidades de carga para la pluma telescópica son válidas con el plumín lateral desmontado.
9. Las capacidades de carga están sujetas a modificaciones.
10. Inclinación lateral ± 0,3°.
11. Los datos de este folleto sirven de información general y están sujetos a modificaciones. Rogamos consulten las instrucciones sobre el correcto funcionamiento de la grúa en el manual y el listado de tablas de carga.
12. Las ilustraciones incluyen equipamiento adicional y especial, que no vienen de serie.

## Remarks

1. The load charts are calculated according to EN 13000.
2. For the calculation of the load charts at least a wind speed of 9 m/s (33 km/h) and regarding the load a sail area of 1 m<sup>2</sup> per ton load and a wind resistance coefficient of 1.2 on the load have been taken into account. For lifting of loads with large sail areas and/or high wind resistance coefficients the maximum wind speed as stated in the load charts has to be reduced.
3. The lifting capacities stated are valid for lifting operation only (corresponding with crane classification according to ISO 4301-1, crane group A1).
4. Lifting capacities are given in metric tons.
5. The weight of the hook blocks and hooks is part of the load and therefore it must be deducted from the lifting capacities.
6. Working radii are measured from the slewing centre.
7. The stated lengths of the telescopic boom are maximum values and may deviate slightly.
8. The lifting capacities given for the telescopic boom apply if the folding jib is removed.
9. Subject to modification of lifting capacities.
10. Lateral inclination ± 0.3°.
11. The data of this brochure serves only for general information. All information is provided without warranty. Instructions for the correct commissioning of the crane please take from the operation manual and the load chart book.
12. The pictures contain also accessories and special equipment not included in the standard scope of delivery.

## Note

1. Le tabelle sono calcolate secondo la norma EN 13000.
2. Per il calcolo delle tabelle di portata bisogna considerare una velocità minima del vento di 9 m/s (33 km/h) e relativamente al carico, una superficie esposta al vento di 1 m<sup>2</sup> per tonnellata sollevata e un coefficiente di resistenza al vento di 1,2 sul carico. Durante il sollevamento del carico con superficie esposta al vento molto vasta e/o coefficienti di resistenza del vento molto alti, la velocità massima del vento indicata nelle tabelle di portata deve essere ridotta.
3. Carichi massimi per l'impiego come gru da montaggi (corrisponde alla classificazione ISO 4301-1, gruppo A1).
4. Le portate sono indicate in tonnellate.
5. Il peso del gancio e/o del bozzello sono da considerarsi parte del carico, per cui sono da sottrarre dalle tabelle.
6. I raggi di lavoro sono misurati dal centro ralla.
7. Le lunghezze del braccio telescopico indicate sono valori di massima e possono discostarsi di poco.
8. Le tabelle di carico per il braccio telescopico sono valide con il falcone smontato.
9. Con riserva di modifiche delle portate.
10. Inclinazione laterale ± 0,3°.
11. I dati di questo prospetto sono utili come informazione generale. Tutte le indicazioni vengono fornite senza garanzia. Si prega di desumere le istruzioni per la messa in servizio della gru dal manuale di istruzioni per l'uso e dal manuale delle tabelle di carico.
12. Le illustrazioni contengono anche accessori ed equipaggiamento speciale che non appartengono alle dotazioni di serie.

## Замечания

1. Таблицы грузоподъемности рассчитаны согласно EN 13000.
2. При расчете таблиц грузоподъемности приняты минимальная скорость ветра 9 м/с (33 км/час), парусность (ветровая площадь) груза 1 кв. м на тону поднимаемого груза и коэффициент воздушного сопротивления груза 1,2. При подъеме грузов с большей парусностью и/или с высоким коэффициентом воздушного сопротивления необходимо уменьшить указанное в таблицах грузоподъемности значение максимальной скорости ветра.
3. При использовании в качестве монтажного крана таблицы грузоподъемности отвечают требованиям ИСО 4301-1, группа крана А1.
4. Значения грузоподъемности даны в тоннах.
5. Вес грузового крюка и/или крюковой подвески является частью груза и поэтому должен быть вычтен из значения грузоподъемности.
6. Вылет измерен от центра вращения.
7. Указанные длины телескопической стрелы являются максимальными значениями и могут незначительно отличаться.
8. Грузоподъемность для телескопической стрелы действительна при демонтированном откидном удлинителе.
9. Возможно изменение значений грузоподъемности.
10. Боковой крен ± 0,3°.
11. Данная брошюра предназначена для общего информирования. Все без исключения данные приведены без обязательств по их соблюдению. Инструкции по надлежащему вводу крана в эксплуатацию находятся в руководстве по эксплуатации и в таблицах грузоподъемности.
12. На иллюстрациях изображены комплектующие узлы и специальное оборудование, не относящееся к объему серийных поставок.

# Customer Service

**Persönlich. Kompetent. Zuverlässig.**  
Personal. Competent. Reliable.  
Personnalisé. Compétent. Fiable.  
Personalizzato. Competente. Affidabile.  
Personalizado. Cualificado. Fiable.  
Персонально. Грамотно. Надежно.

## Damit Ihr Liebherr ein Liebherr bleibt.

To ensure your Liebherr remains a Liebherr.  
De sorte que votre Liebherr reste une Liebherr.  
Così la tua Liebherr rimane una Liebherr.  
Para que tu Liebherr siga siendo Liebherr.  
Ваш Либхерр всегда остается Либхерром.

- Kranübergabe und Einweisung durch erfahrene Service Monteure
- Weltweites Servicenetz mit über 80 eigenen Standorten
- 24/7 technischer Support weltweit
- Schnelle Verfügbarkeit von Ersatzteilen
- Attraktive Pakete für Wartungs- und Serviceleistungen

- Mise en route et formation effectuées par des techniciens qualifiés
- Service-Après-Vente Mondial représenté par plus de 80 correspondants
- Assistance Technique 24/24 et 7/7 jours
- Rapide disponibilité des pièces de rechanges
- Kits d'entretiens pour révisions et maintenances à un prix attractif

- Entrega de las grúas e instrucciones de manejo realizado por técnicos de servicio experimentados.
- Red de servicio mundial con presencia en más de 80 ubicaciones.
- 24/7 de soporte técnico a nivel mundial
- Disponibilidad inmediata de piezas de repuesto
- Ofertas atractivas de paquetes de mantenimiento y servicio

- Commission and training by experienced service technicians
- Worldwide service network with over 80 branches
- 24/7 technical support worldwide
- Fast availability of spare parts
- Attractive packages for maintenance and service

- Consegna della gru e formazione da parte di tecnici esperti di assistenza
- Rete di assistenza in tutto il mondo, con oltre 80 sedi
- Supporto tecnico 24/7 in tutto il mondo
- Ricambi disponibili in tempi rapidi
- Pacchetti interessanti di servizi di manutenzione e assistenza

- Передача крана и обучение опытными специалистами по обслуживанию
- Всемирная сервисная сеть с более чем 80 собственными офисами
- 24/7 техническая поддержка по всему миру
- Быстрая доступность запчастей
- Привлекательные пакеты для обслуживания и услуг

Änderungen vorbehalten · Subject to modification · Sous réserve de modifications · Con riserva di modifiche · Salvo modificaciones · Возможны изменения

Liebherr-Werk Eching GmbH · Postfach 1361 · 89582 Eching, Germany  
+49 73 91 5 02-0 · www.liebherr.com

Get Your  
Contact

